

Notice de préparation

306 Maxi V2

6^{ème} Partie



PARTICULARITES DU MONTAGE

- ① Enduire les filetages de loctite Type 243.
- ② Maquetter les supports de phares avant de percer définitivement les longerons.
- ③ Les faisceaux de câblage représentés sont à réaliser soit même, (non livrés avec les pièces).
- ④ Protection plastique des phares.

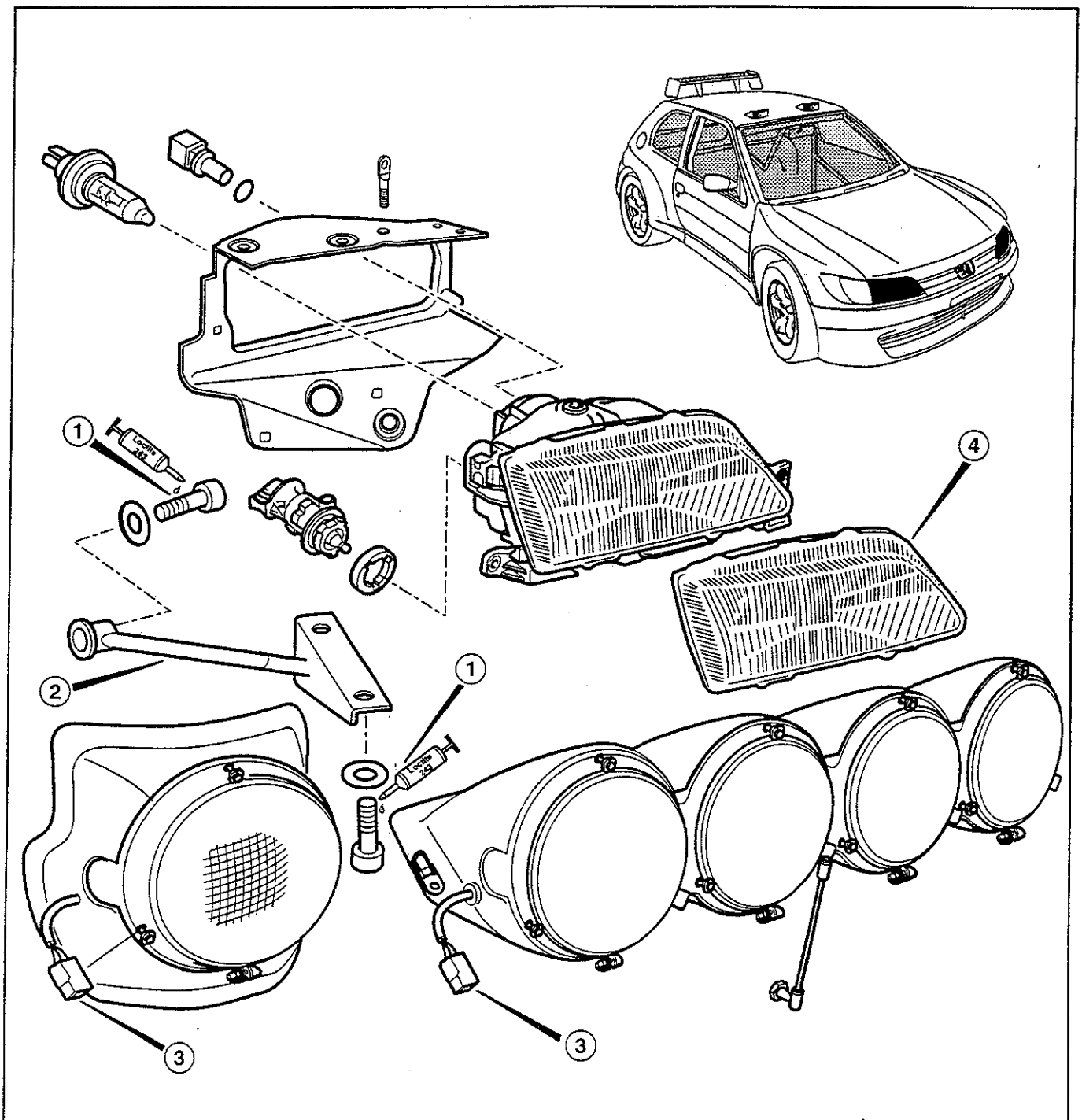



PARTICULARITES DU MONTAGE

- ① Le Klaxon est installé sur le coté du longeron.

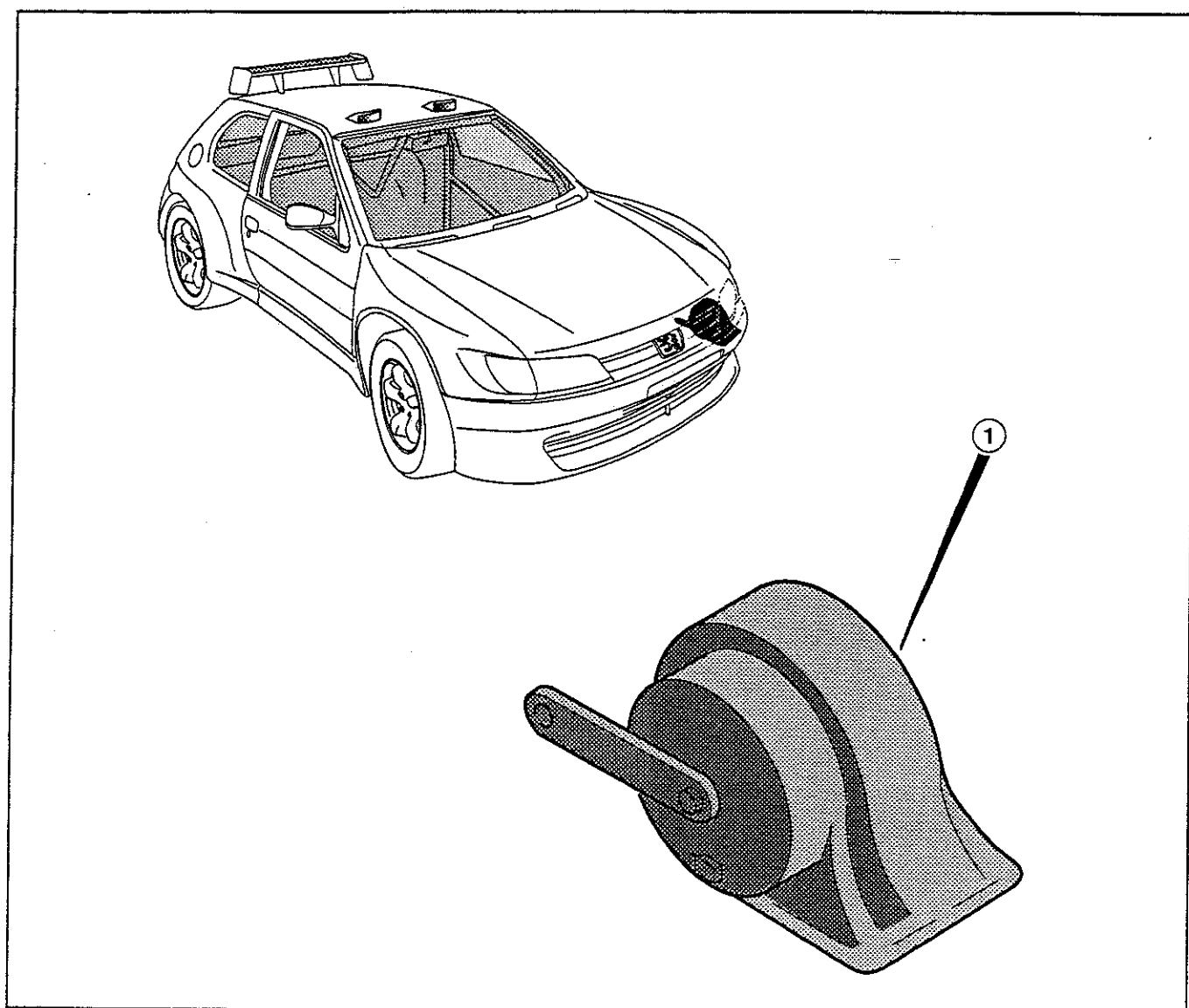



PARTICULARITES DU MONTAGE

- ① Le Support moteur est à maquetter avant son montage définitif afin de vérifier qu'aucune interférence n'existe avec son environnement (tablier etc.).
- ② Déformer la caisse en vis à vis du moteur si-nécessaire.
- ③ Modifier la biellette d'origine d'essuie glace en coupant celle-ci et en y ajoutant la cornière vendue par la boutique (soudée ou collée).
- ④ Enduire de loctite Type 242 toutes les fixations du support moteur d'essuie glace.

SPECIFICATIONS TECHNIQUES

Le moteur d'essuie glace est spécifique au montage "Kit Car".

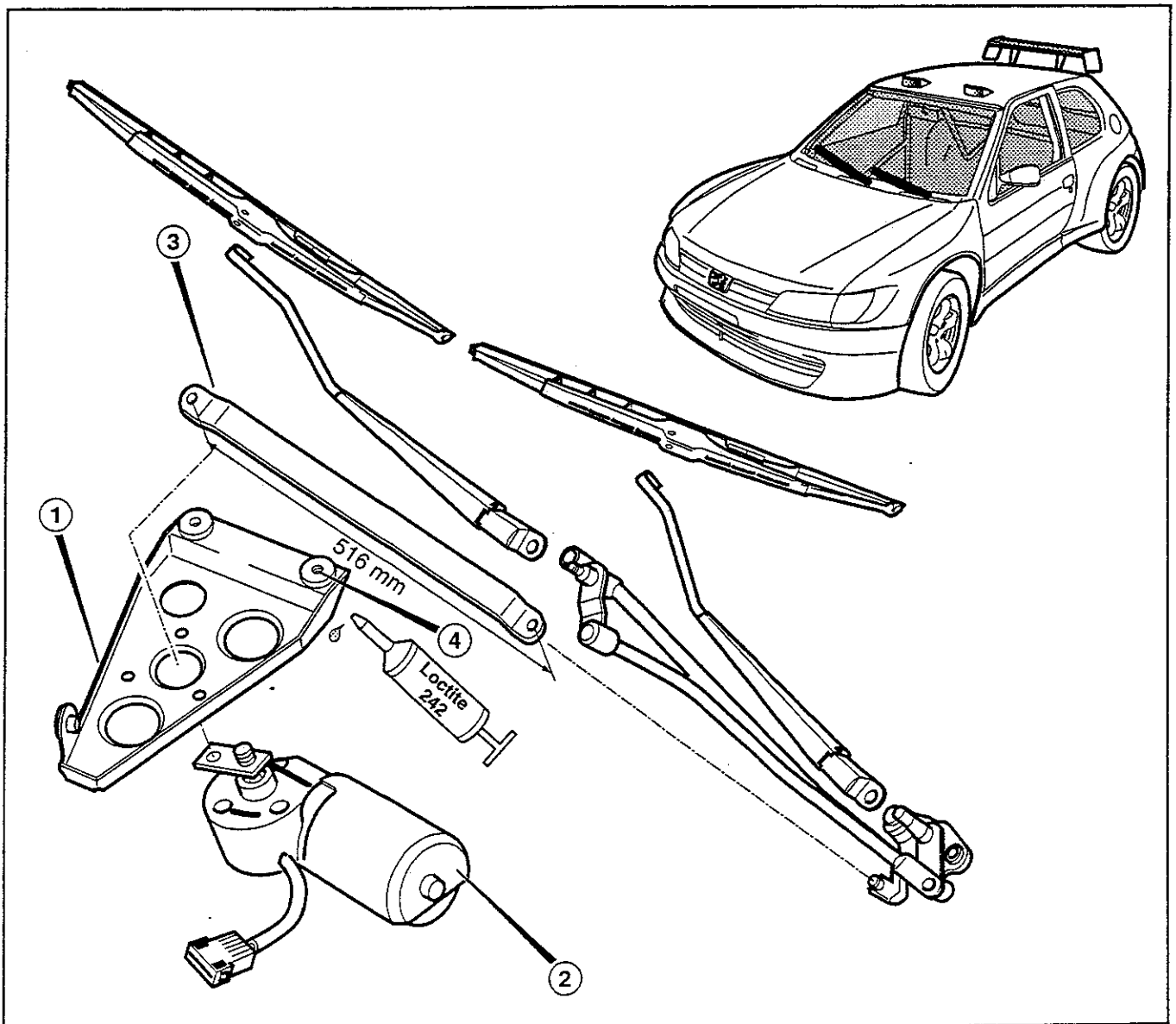

PARTICULARITES DU MONTAGE

- ① Le réservoir de lave glace est installé sous le repose pied Copilote.
- ② Appliquer sur cette face du repose pied un produit "Anti Dérapant".
- ③ Ajuster l'entraxe des trous de fixation si nécessaire.

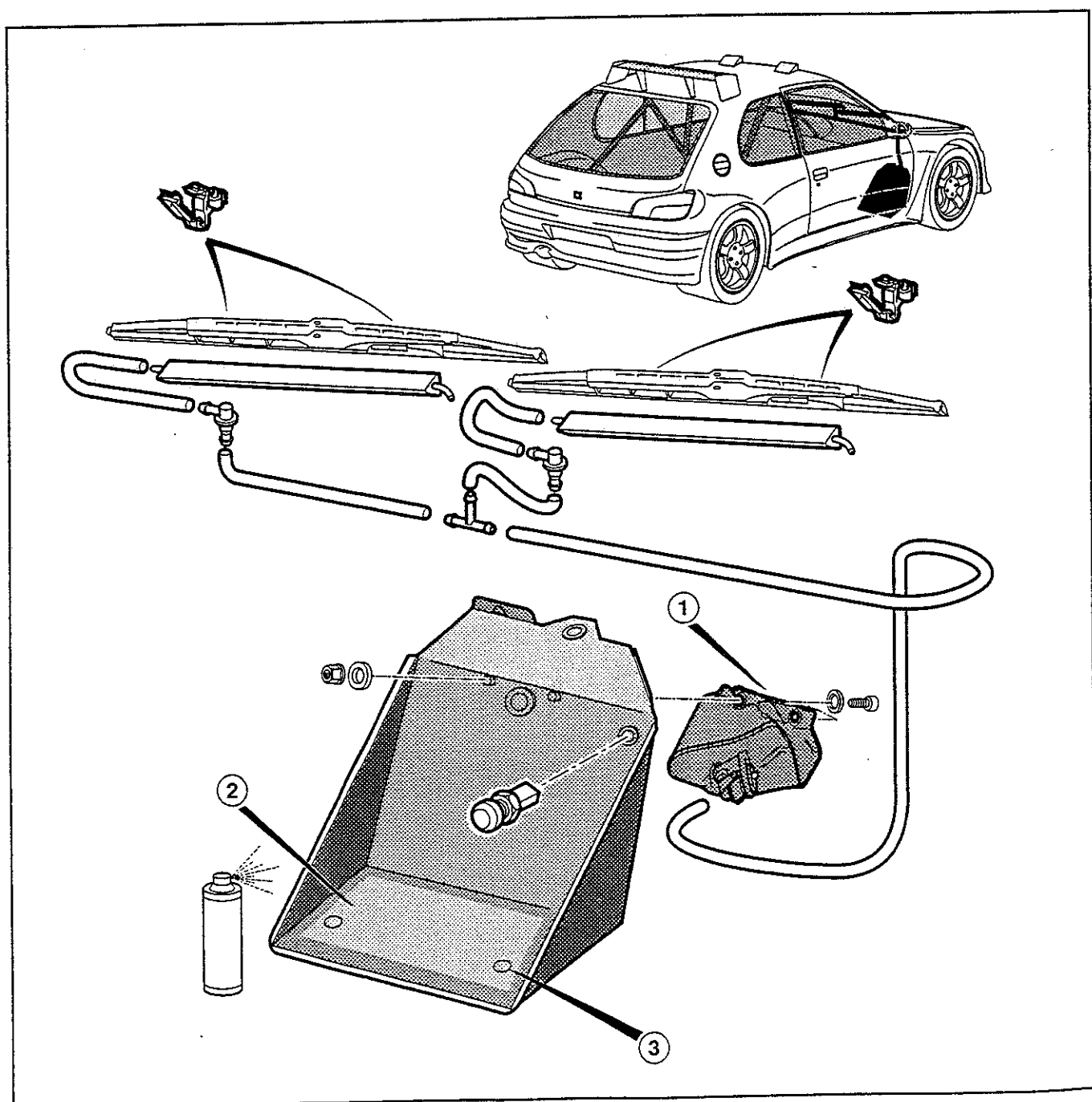

PARTICULARITES DU MONTAGE

- ① Pièces spécifiques au montage Kit Car.
- ② Coller et riveter les buses d'air sous la planche de bord.
- ③ Ajuster le cache sur le moteur d'essuie glace (contact possible).
- ④ A découper, à renforcer et à ajuster ensuite sur la console centrale.
- ⑤ Installer ici une plaque d'obturation rivetée et collée (carbone, aluminium etc ...).

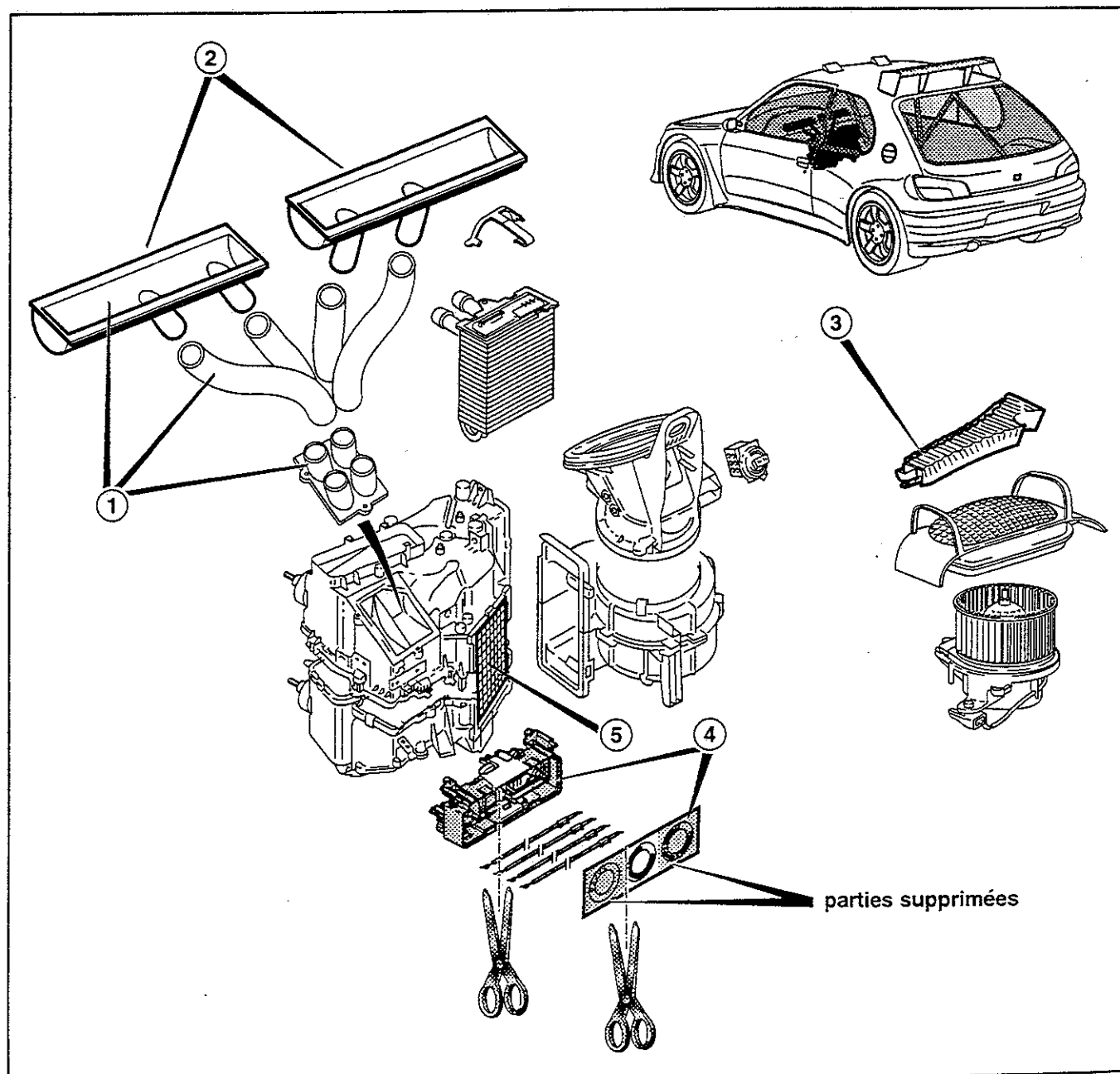



PARTICULARITES DU MONTAGE

- ① Décaper l'enduit de protection des ailes (épais), ajuster les ailes sur les clignotants, phares, bas de caisse, passages de roues et montants de pare brise sur la caisse équipée d'une façade et d'une calandre NEUVE (assemblée).
- ② Ajouter une tôle E10/10 soudée et bouchonnée sur la face avant en (A) et une sur la liaison supérieure chapelle/fixation traverse anti-rapprochement en (B), contrôler la planéité de la face (F).
- ③ Rajouter une contre-plaque de 40 cm² sous les fixations de harnais (sous sur le plancher).
- ④ Les baguettes latérales ne sont conservées que sur les portes.
- ⑤ **Réglage de la barre anti-rapprochement : voiture terminée posée sur une aire plane :**
 - 1 • annuler les jeux dans les rotules en tournant à la main celle-ci (sens diminution de l'entraxe).
 - 2 • visser à la clef de 5/6 de tour (5 pans sur 6), les écrous (E) (sens idem ci-dessus).
 - 3 • bloquer les contre écrou (C) et les Vis (V).

SPECIFICATIONS TECHNIQUES

La caisse ainsi "préparée et arceautée" impose le montage des Principales Pièces Spécifiques suivantes :

Supports "Moteur et Boîte de vitesses",

Trains Avant et Arrière,

Faisceaux Electriques,

Supports de sièges Baquets,

Frein à main,

Colonne de direction.



PARTICULARITES DU MONTAGE

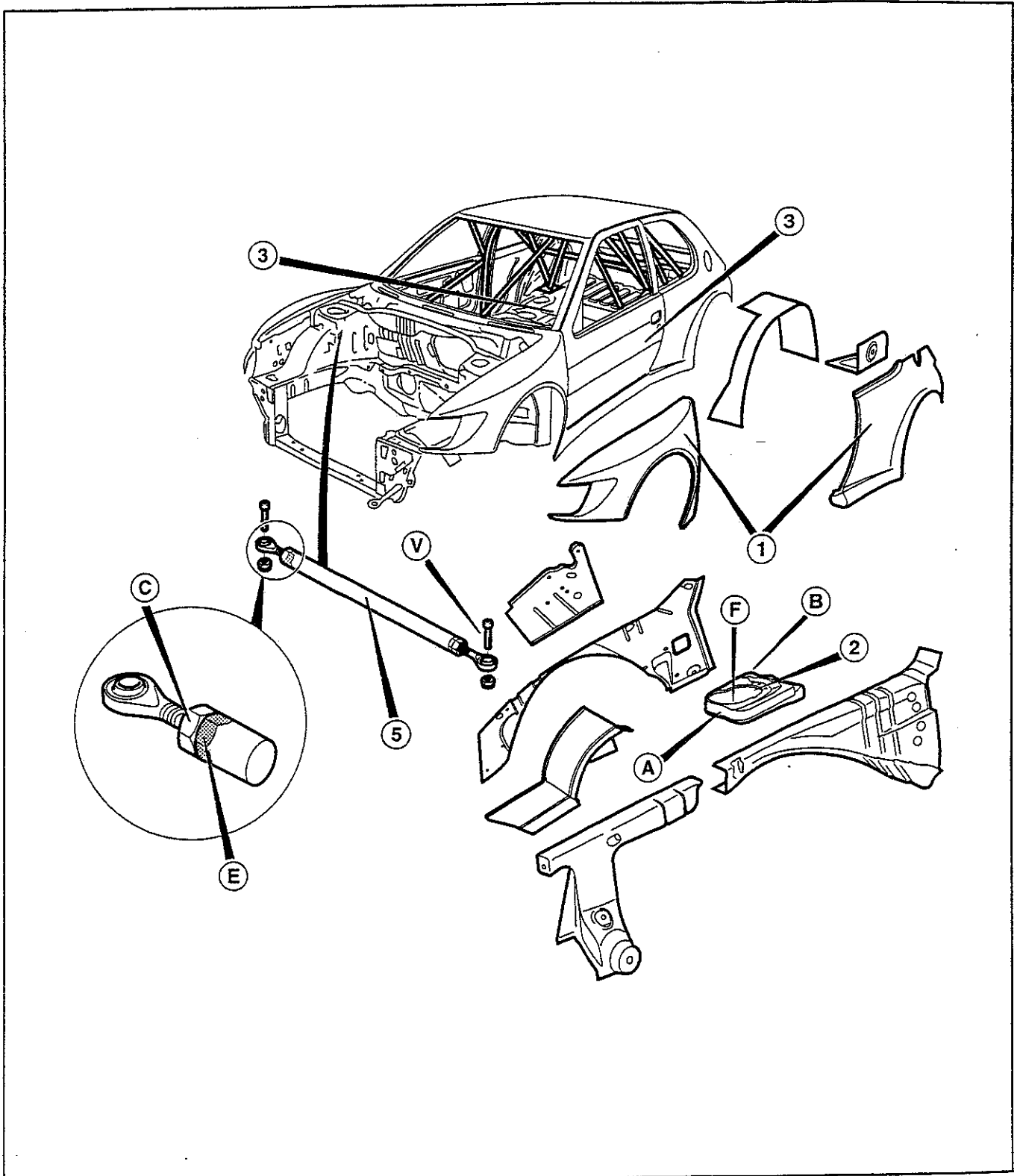

PARTICULARITES DE L'HOMOLOGATION DES "KIT"

La caisse "Arceautée" est livrée assemblée par PEUGEOT SPORT telle que représentée ci-dessous. Celle-ci est composée d'éléments indissociables composants les 2 "KITS" suivants :

- ① KIT N°1 : Ailes avant et arrière ainsi que les pare chocs avant et arrière.
- ② KIT N°2 : Passages de roues avant et arrière.

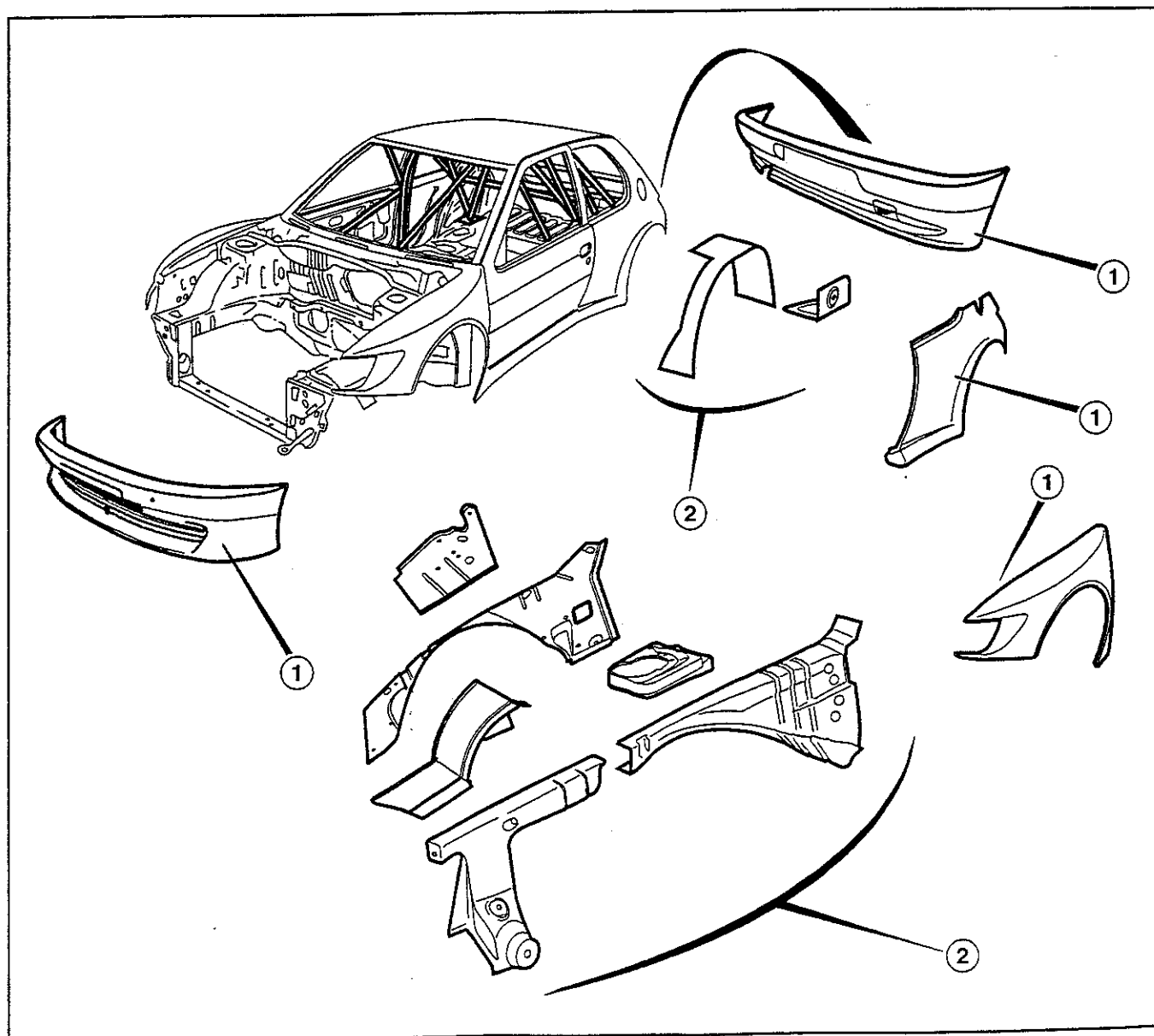

PARTICULARITES DU MONTAGE

- ① Le bas de caisse est à ajuster sur les ailes et sur la Caisse.

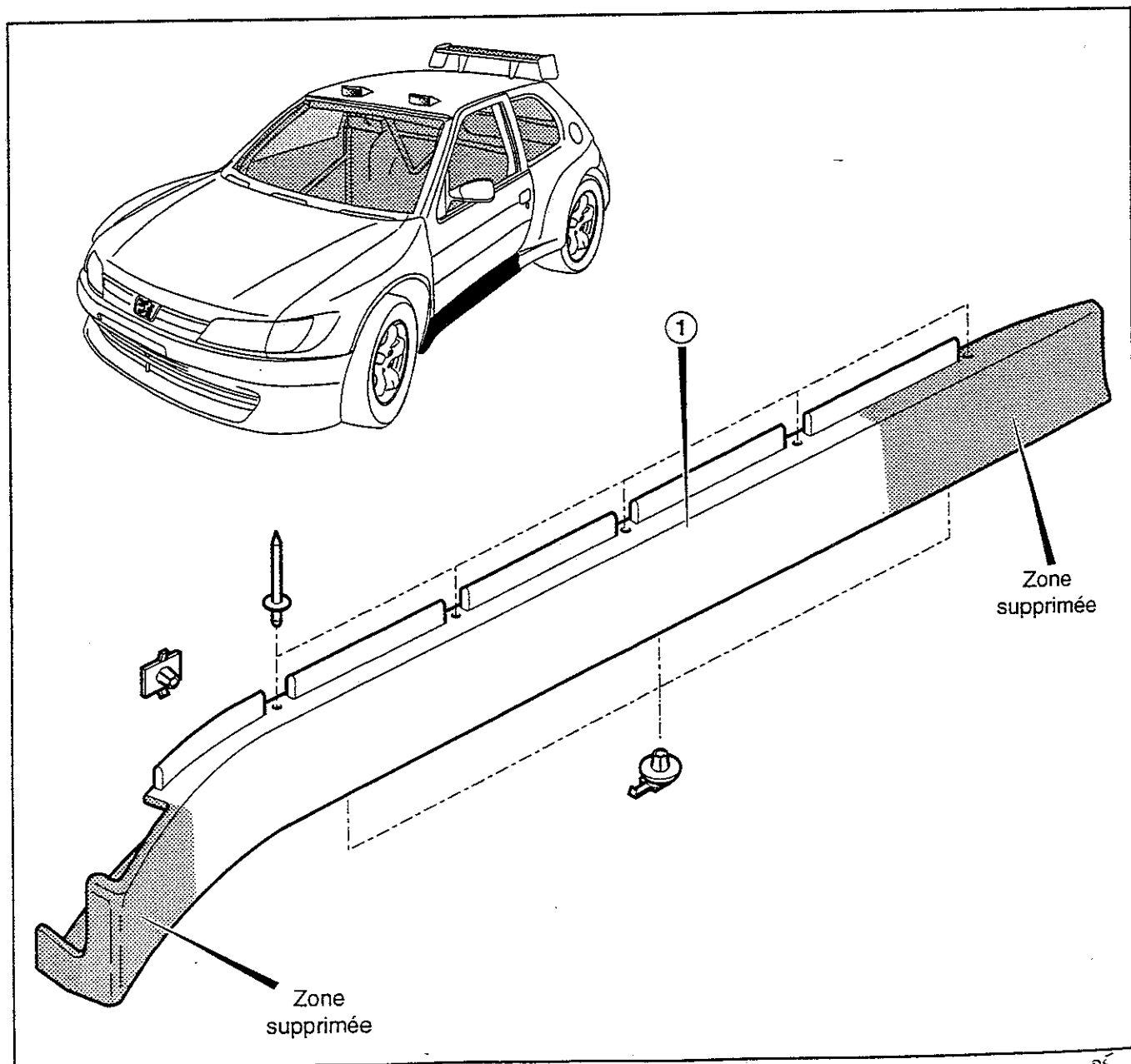

PARTICULARITES DU MONTAGE

- ① Le carénage doit être ajusté sur le châssis.
- ② Le carénage se fixe sur le berceau en (A) et sur la traverse avant en (B), les trous de fixation sur le carénage seront contre-perçés après maquettage de celui-ci.
- ③ Coller les vis de fixation des 3 plaques renfort à la loctite type 242.
- ④ Il est conseillé de coller de la mousse en bande entre l'intérieur du carénage et le carter d'huile.(aucun contact n'est admis au montage entre le carénage et le carter d'huile).

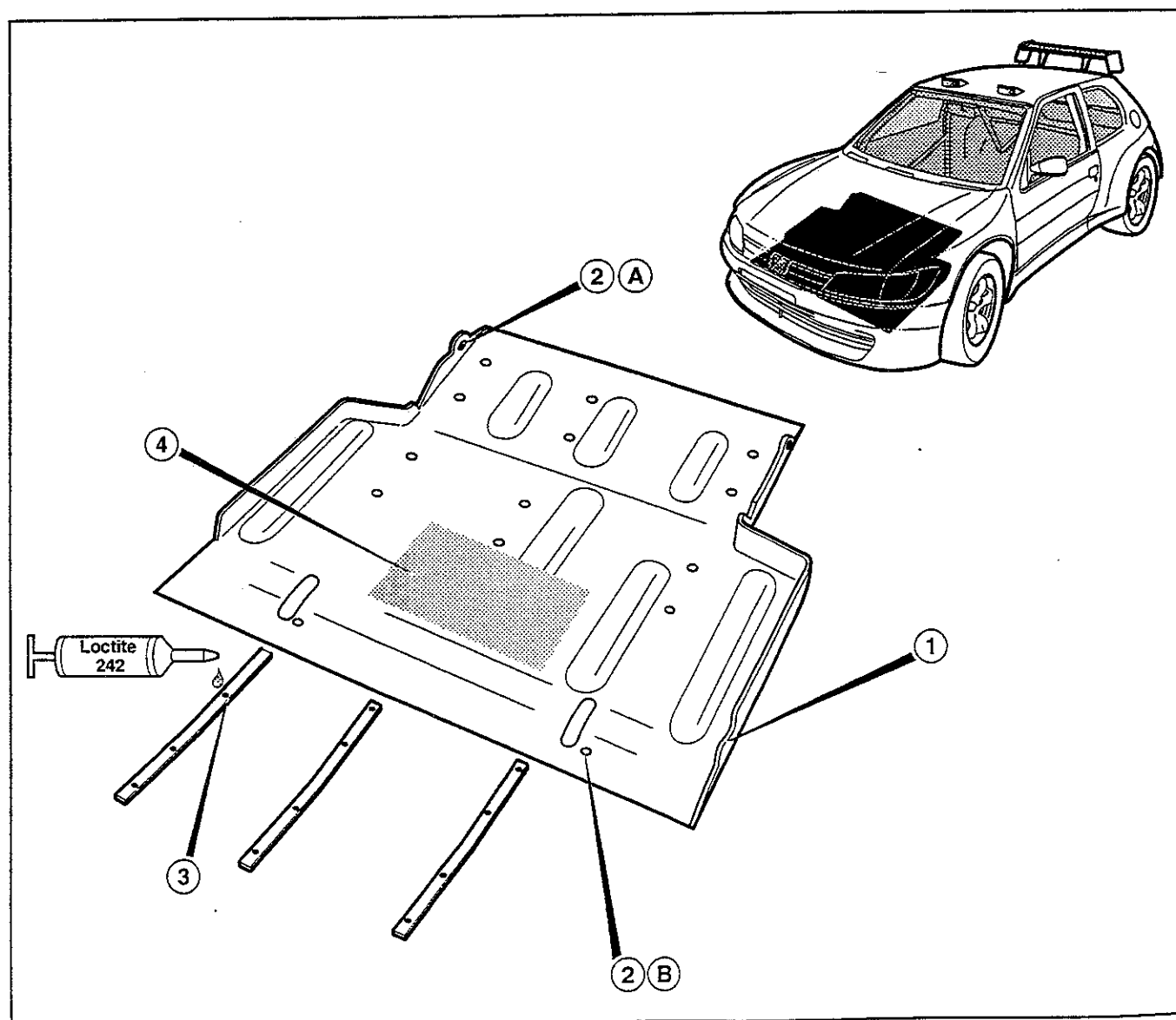

PARTICULARITES DU MONTAGE

- ① Les Pares Chocs Avant et Arrière sont Spécifiques "Kit Car".
- ② Etanchéité des passages de roues à réaliser (fourniture en plaque) et à ajuster sur véhicule.
- ③ Fixation des Pares Chocs avant et arrière par "CAMLOC"

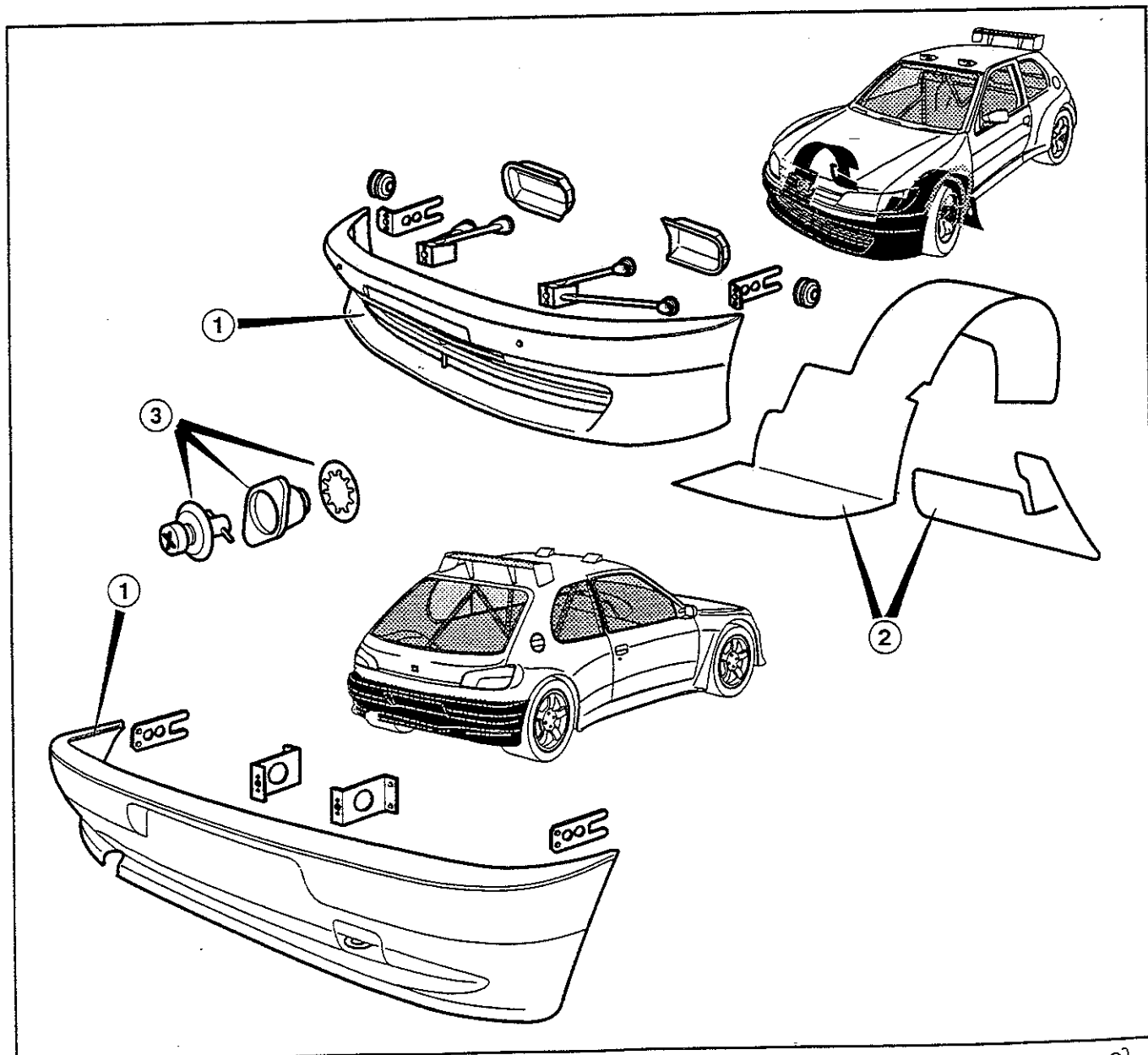

PARTICULARITES DU MONTAGE

- ① La croix de serrage des roues sert également à la fixation de la roue de secours.
- ② Le support de roue de secours est à fixer sur le plancher par vis et non par soudure (difficultés de peinture et de nettoyage du plancher).
- ③ Les extincteurs ne sont pas vendus par la boutique PEUGEOT SPORT, il est vivement conseillé d'installer ceux de votre choix, en arrière des 2 sièges.
- ④ Renforcer les 2 supports de cric comme indiqué ci-dessous :
 - 1 • Par l'ajout des 2 renforts arrière soudés sur les supports et sur le plancher arrière.
 - 2 • Par l'ajout des 2 renforts soudés sur le plancher.
 - 3 • En réalisant un trou diamètre 20 mm sur la traverse arrière plus soudure bouchon.
- ⑤ Installer si nécessaire les trappes de toit vendues par la boutique PEUGEOT SPORT.

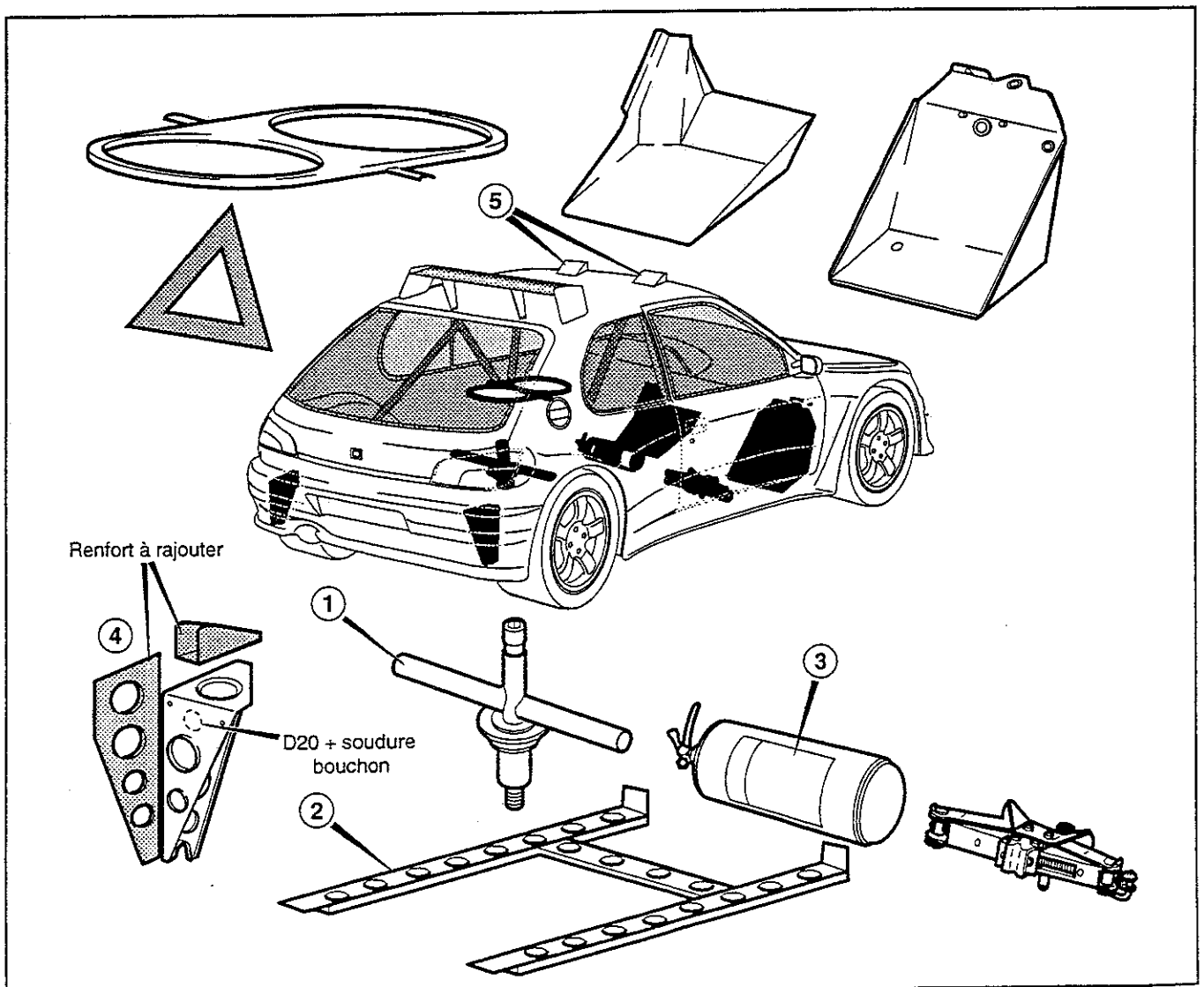

PARTICULARITES DU MONTAGE

- ① Ajuster et fixer la calandre sur la boîte à air.
- ② Coller le lion sur la calandre.
- ③ Ajuster avec les ailes.

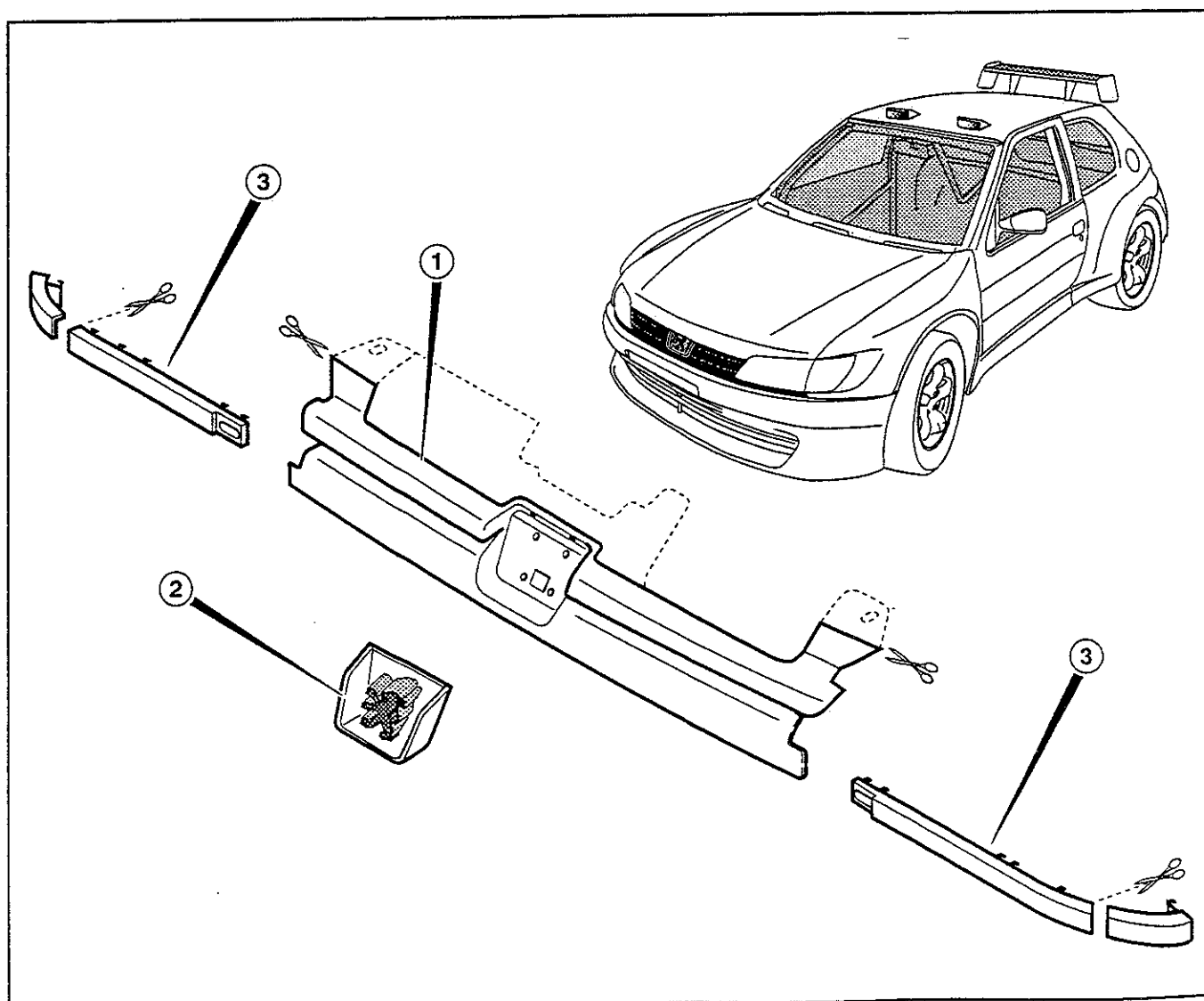

PARTICULARITES DU MONTAGE

- ① Les articulations du capot "allégées" se montent en lieu et place de celles d'origine.
- ② Installer les attaches capot comme il est indiqué ci-dessous, (et page 62A).

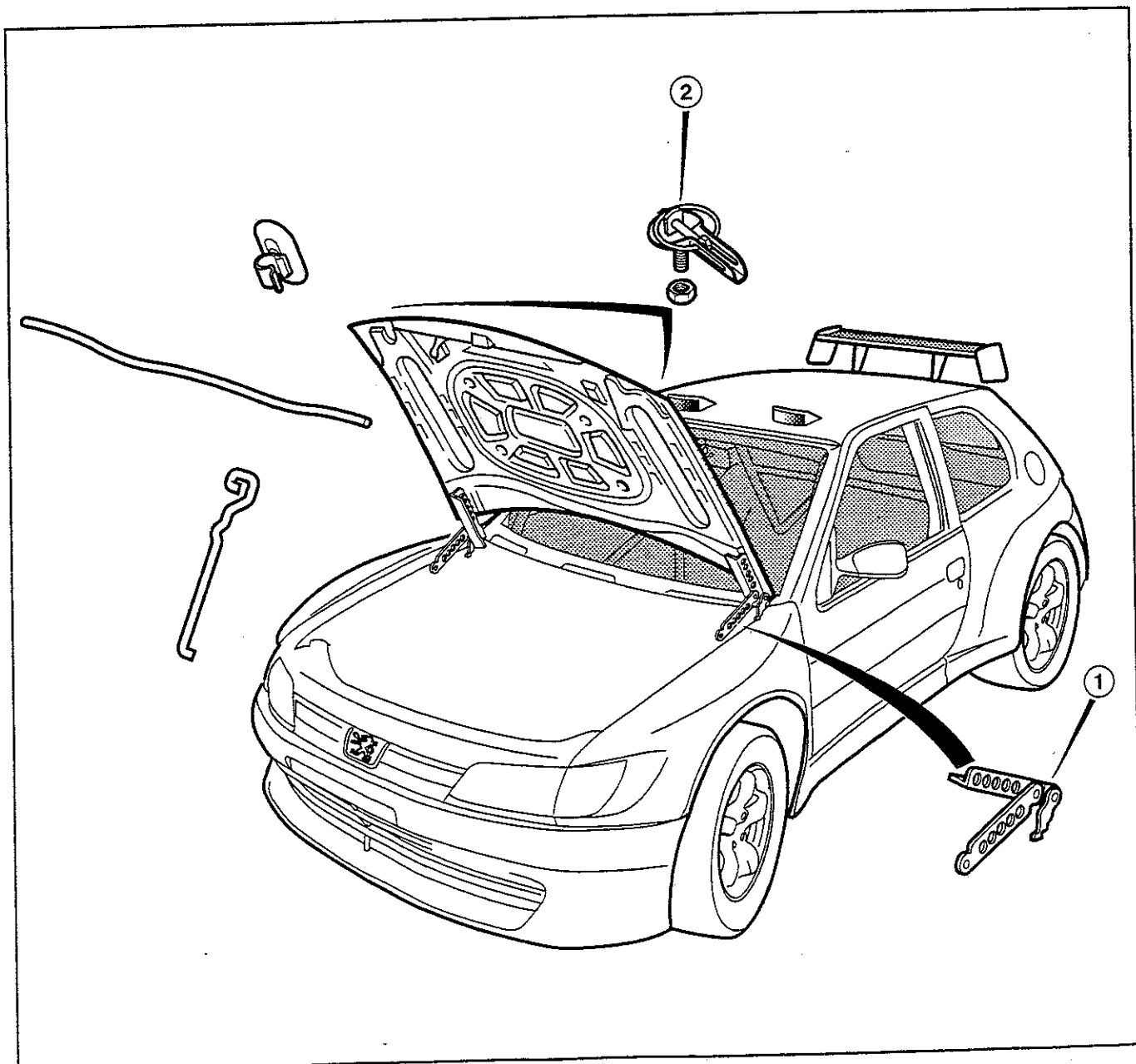



PARTICULARITES DU MONTAGE

- ① Le pare brise est collé comme celui d'origine.

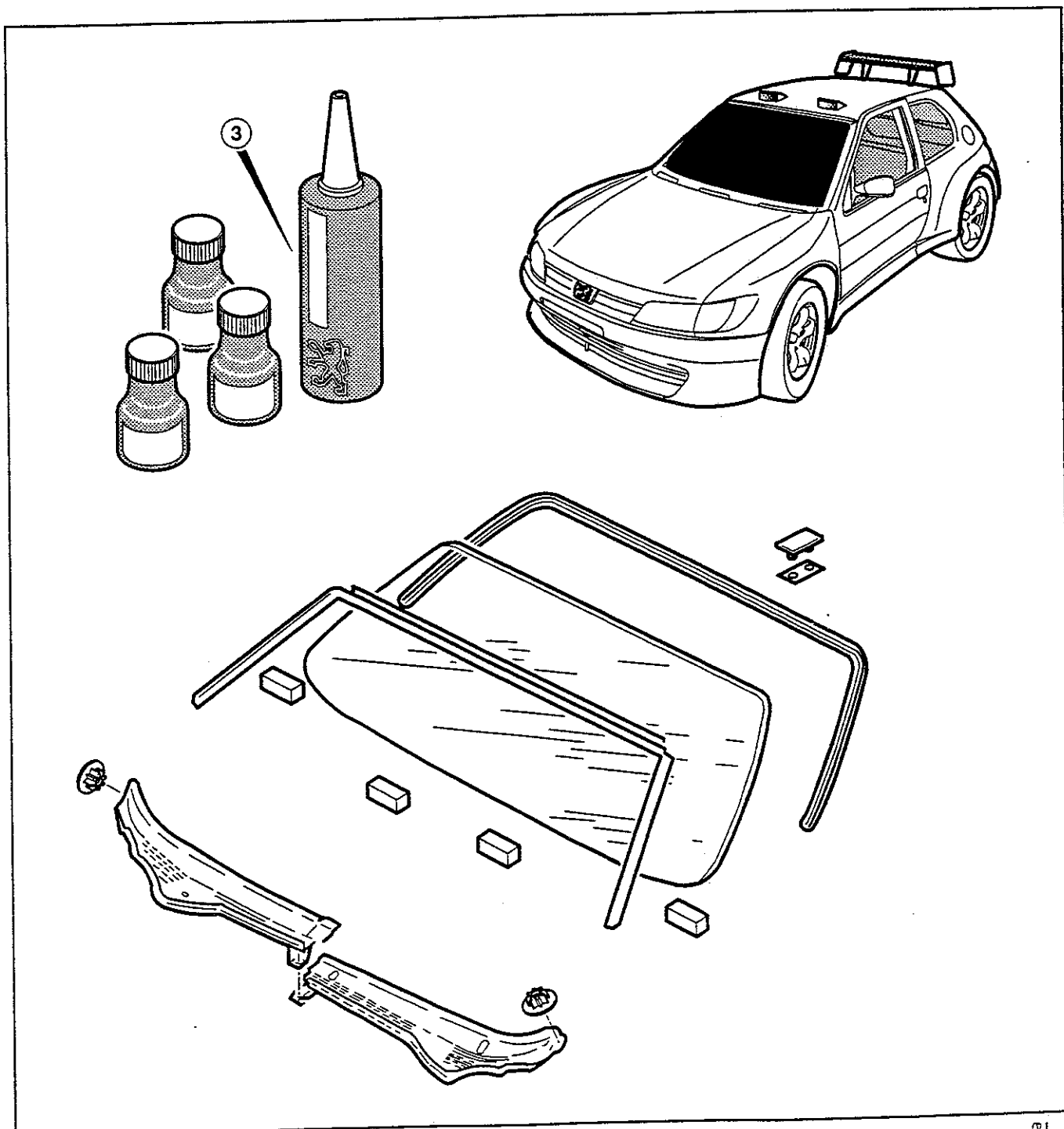



PARTICULARITES DU MONTAGE

- ① La garniture intérieure est à "velcroter".

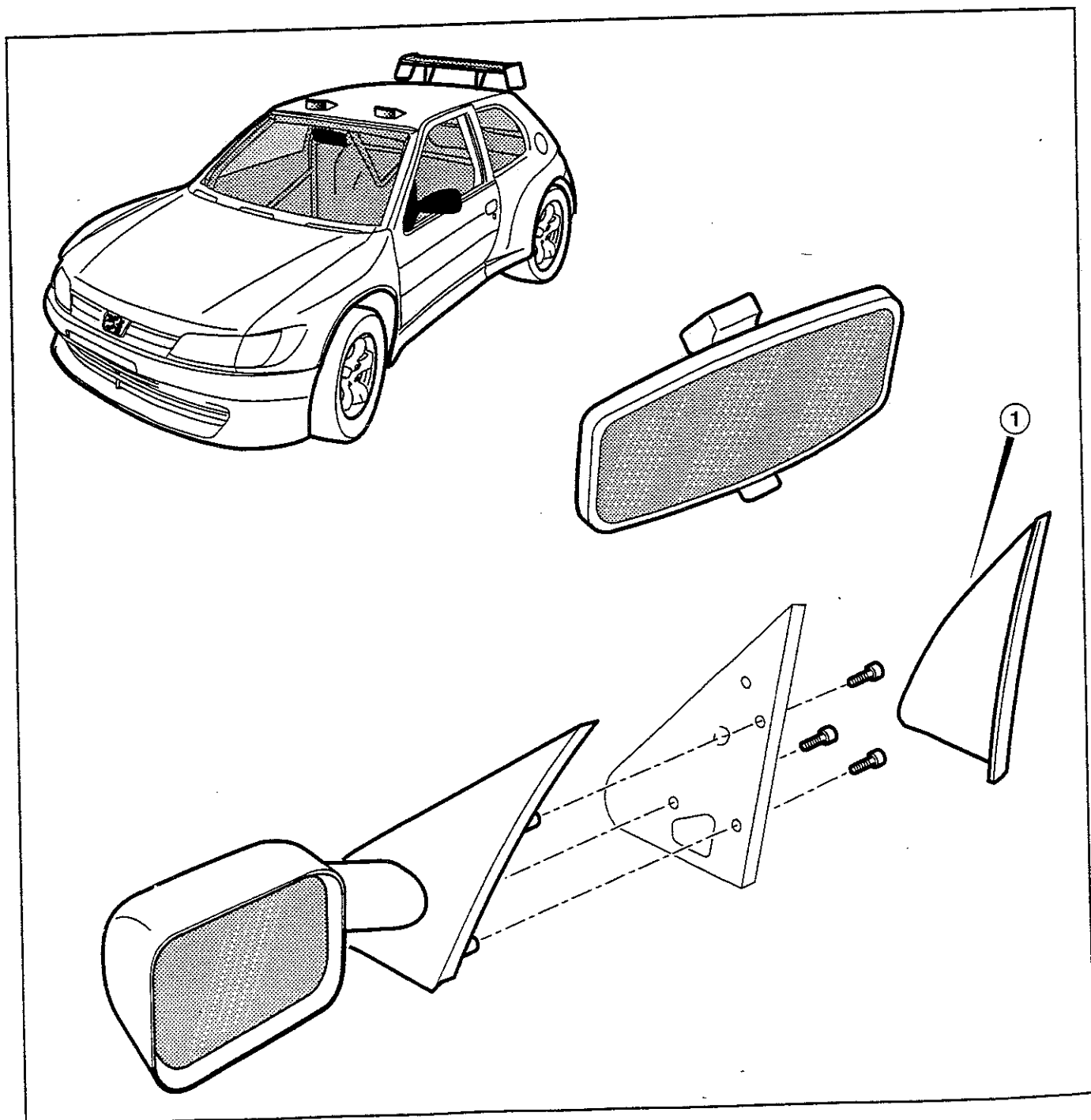

PARTICULARITES DU MONTAGE

- ① La porte du vide poche est à "velcroter".
- ② Ajuster la planche de bord sur la caisse et sur le tableau de bord.
- ③ Aucun support ne sera soudé sur l'arceau de sécurité, mais fixé par des colliers "serflex".
- ④ Contrôler souvent l'état de la clé ainsi que le bon contact de celle-ci sur la touche de commande du relais dans le fond de son logement (la caler si nécessaire).

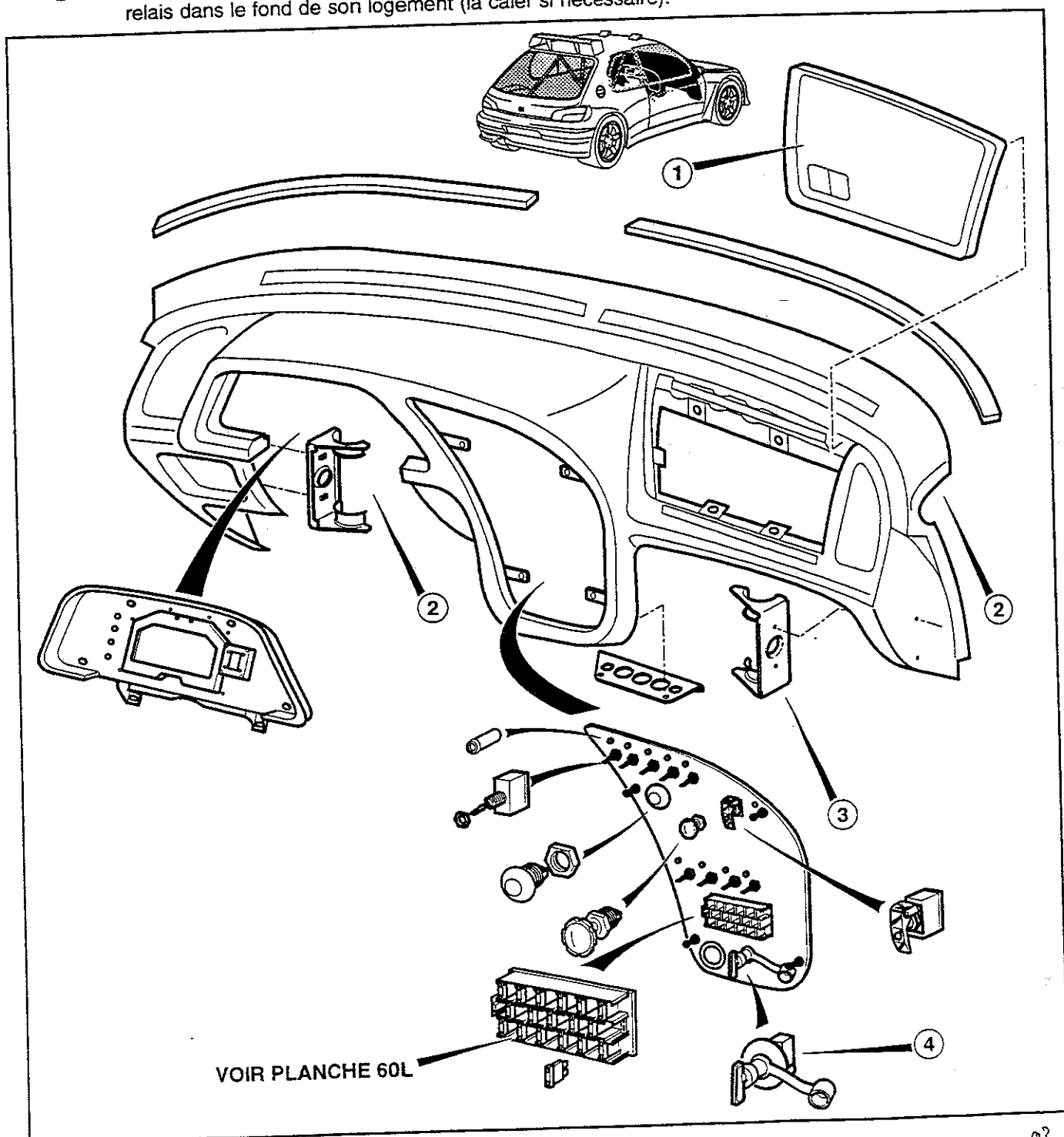

PARTICULARITES DU MONTAGE

- ① Percer les 4 trous de fixation de l'aileon sur le hayon.
- ② Percer les 2 trous de passage des contre-plaques sur le hayon.
- ③ Installer l'aileon sur le hayon comme il est indiqué ci-dessous.
- ④ Contrôler la longueur de l'aileon, celle-ci doit être de **1000 mm maximum**, sinon le retoucher.

Nota : Le montage de l'aileon est vivement recommandé.

SPECIFICATIONS TECHNIQUES

voir fiche d'homologation VK 11/01 et 17/02 dossier N° A 5510.

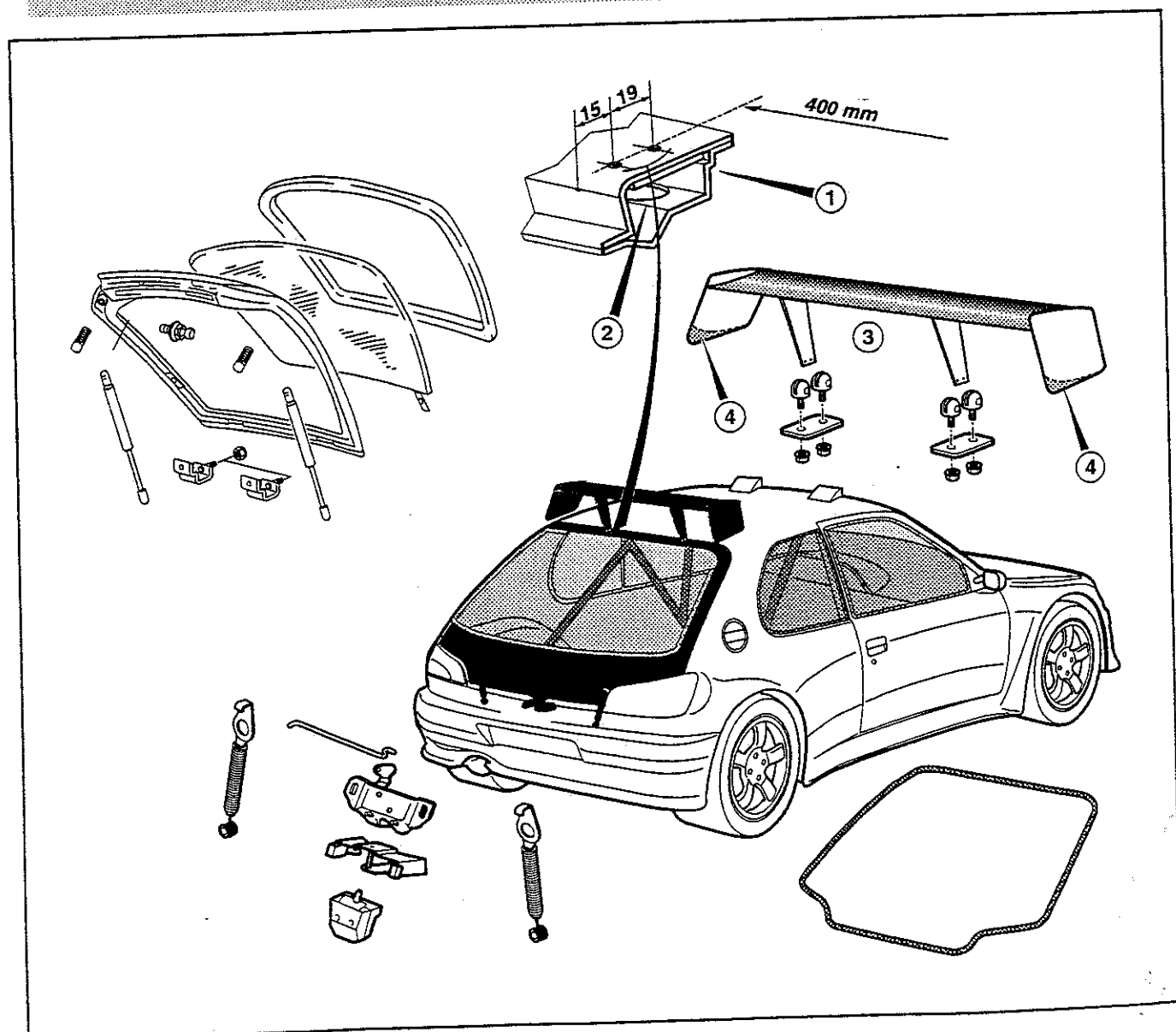

PARTICULARITES DU MONTAGE

- ① L'entraxe de l'assise des sièges doit être impérativement de 390 mm (voir page 70A).
- ② Enduire toutes les vis de fixation de loctite type 242.

SPECIFICATIONS TECHNIQUES

Reportez-vous à l'annexe J si le montage de vos sièges est différent de celui indiqué ci-dessous.

