

Notice de préparation

306 Maxi V1

4^{ème} Partie

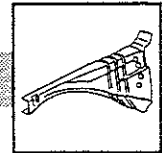

CAISSE ARCEAUTÉE ET DETAILS PIECES « KIT CAR »

PARTICULARITES DU MONTAGE

- ① Décaper l'enduit de protection des ailes (épais), ajuster les ailes sur les clignotants, phares, bas de caisse, passages de roues et montants de pare brise sur la caisse équipée d'une façade et d'une calandre NEUVE (assemblée).
- ② Les baguettes latérales ne sont conservées que sur les portes.
- ③ Contrôler la portée de la platine supérieure d'amortisseur sous le renfort de chapelle (meuler les soudures si nécessaire, voir photo ci-dessous).

Contrôler la largeur maximum des ailes à la verticale de l'axe des roues avant, celle-ci doit être de 1835 mm.

SPECIFICATIONS TECHNIQUES

La caisse ainsi "préparée et arceautée" impose le montage des Principales Pièces Spécifiques suivantes :

Supports "Moteur et Boite de vitesses",

Trains Avant et Arrière,

Faisceaux Electriques,

Supports de sièges Baquets,

Frein à main,

Colonne de direction .



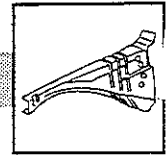

70A

CAISSE ARCEAUTÉE ET DETAILS PIECES « KIT CAR »

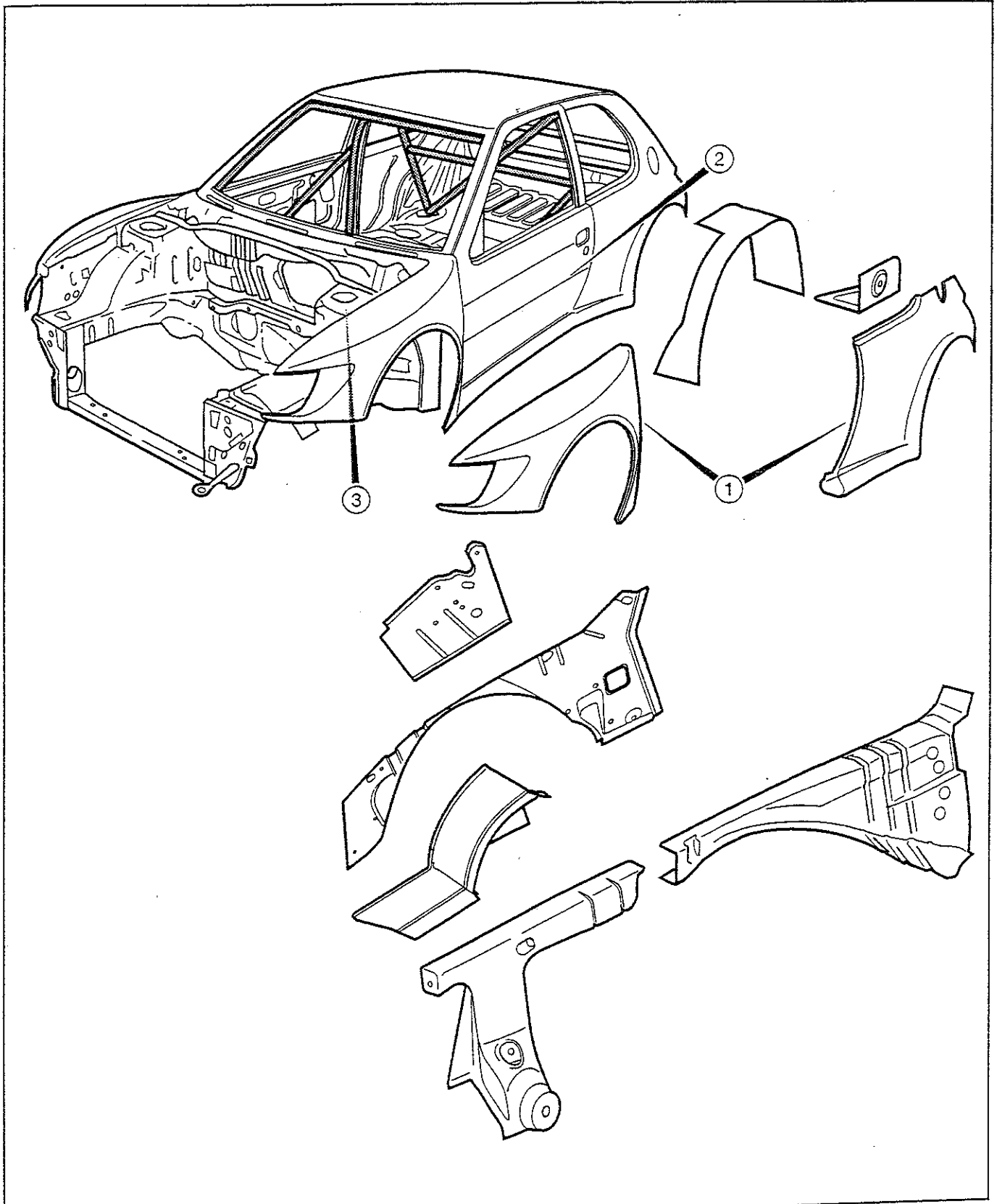

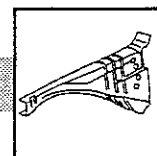

PARTICULARITES DE L'HOMOLOGATION DES «KITS»

La caisse «Arceauté» est livrée assemblée par PEUGEOT SPORT telle que représentée ci-dessous. Celle-ci est composée d'éléments indissociables composants les 2 «KITS» suivants :

- ① KIT N° 1 : Ailes avant et arrière ainsi que pare choc avant et arrière.
- ② KIT N° 2 : Passages de roue avant et arrière.

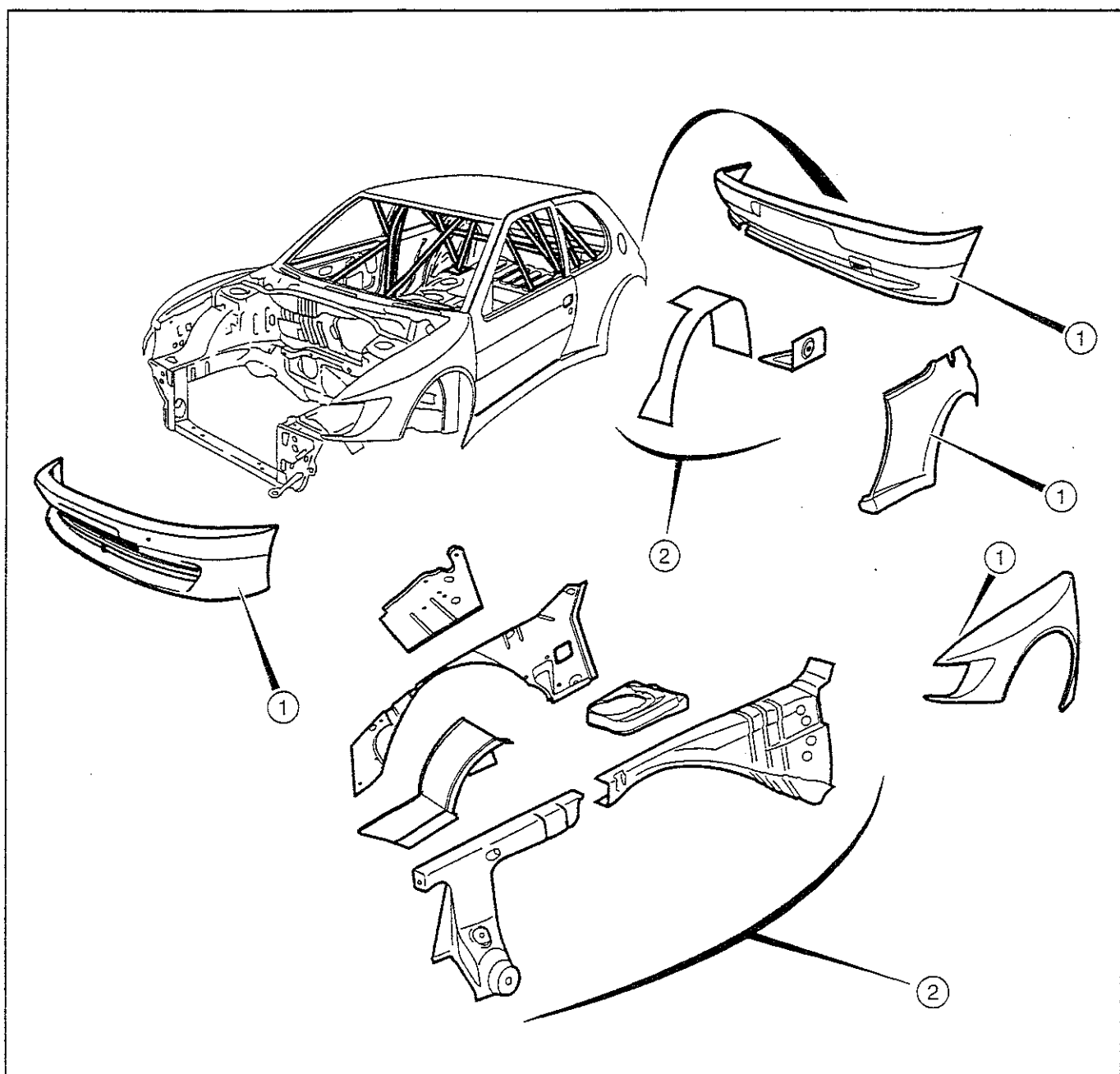

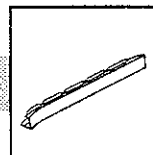

70C

PARTICULARITES DU MONTAGE

- ① Le bas de caisse est à ajuster sur les ailes et sur la caisse.

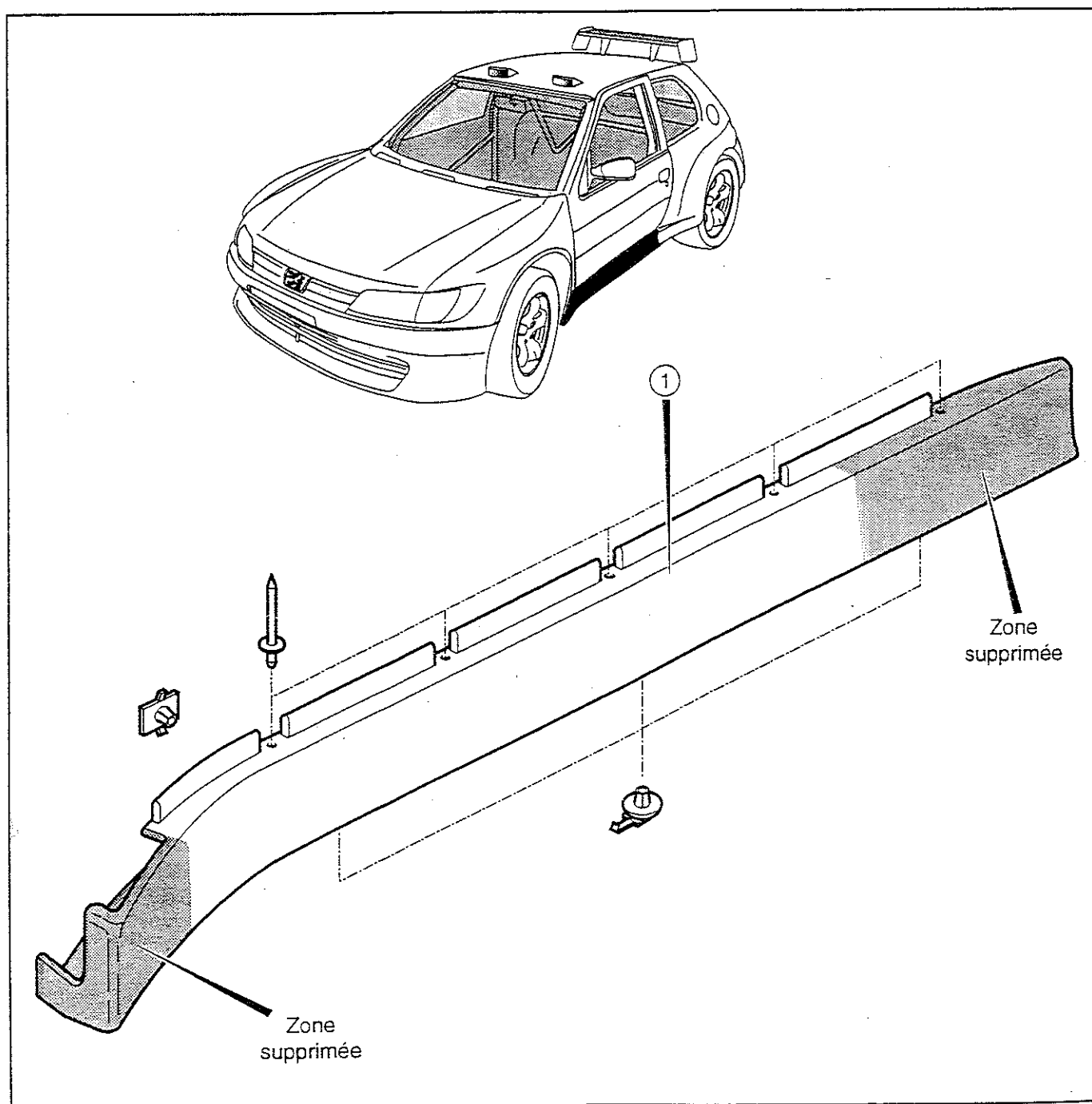

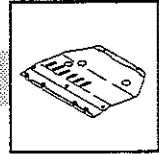

PROTECTION SOUS MOTEUR

PARTICULARITES DU MONTAGE

- ① Le carénage doit être ajusté sur le châssis.
- ② Le carénage se fixe à l'avant sur la traverse, et à l'arrière sur le berceau.

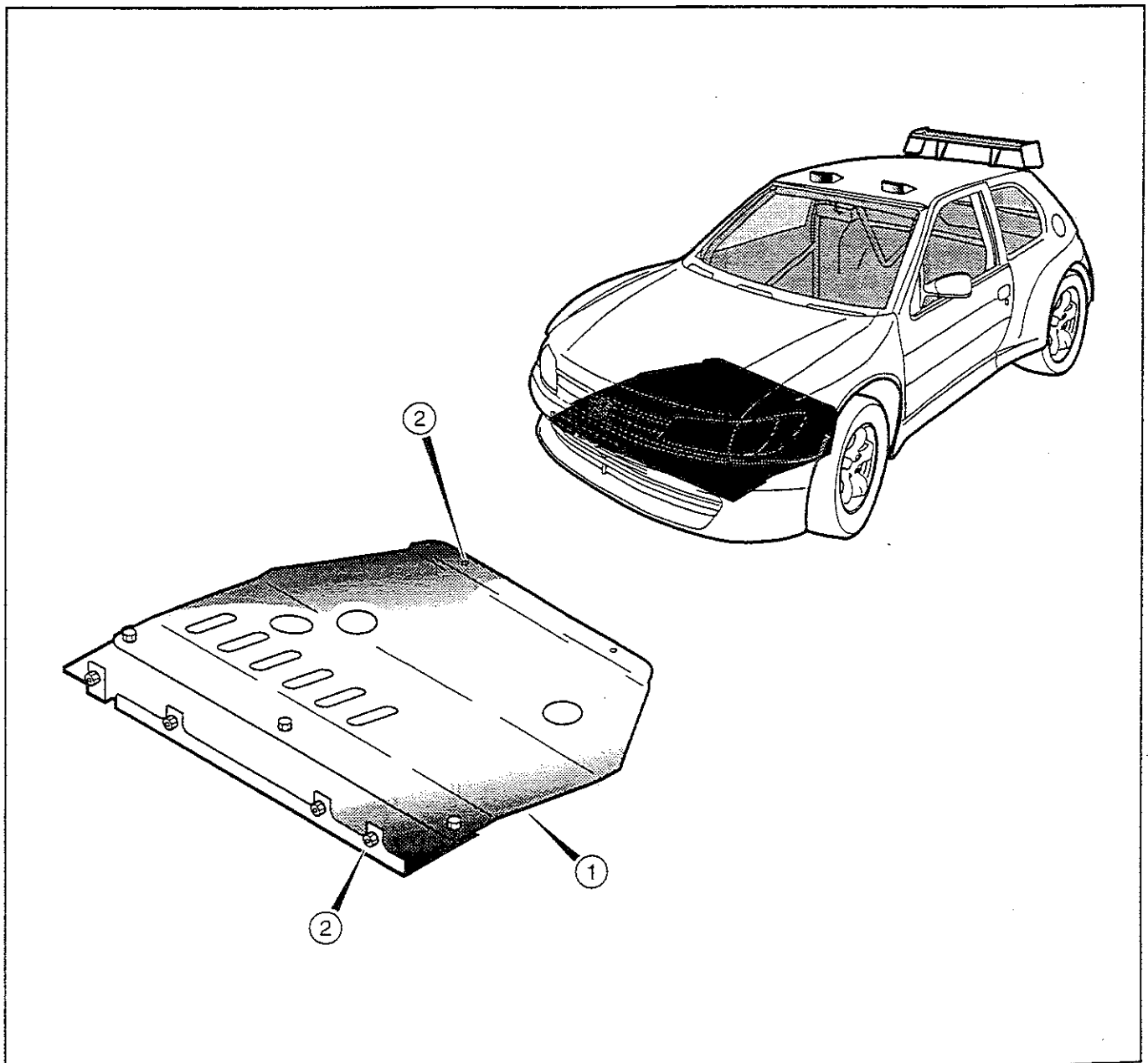

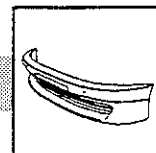

74A

PARE CHOCS AVANT/ ARRIERE

PARTICULARITES DU MONTAGE

- ① Les Pares Chocs Avant et Arrière sont Spécifiques «Kit Car».
- ② Etanchéité des passages de roue à réaliser vous même (fourniture en plaque par la boutique PEUGEOT SPORT à découper et à ajuster sur véhicule).

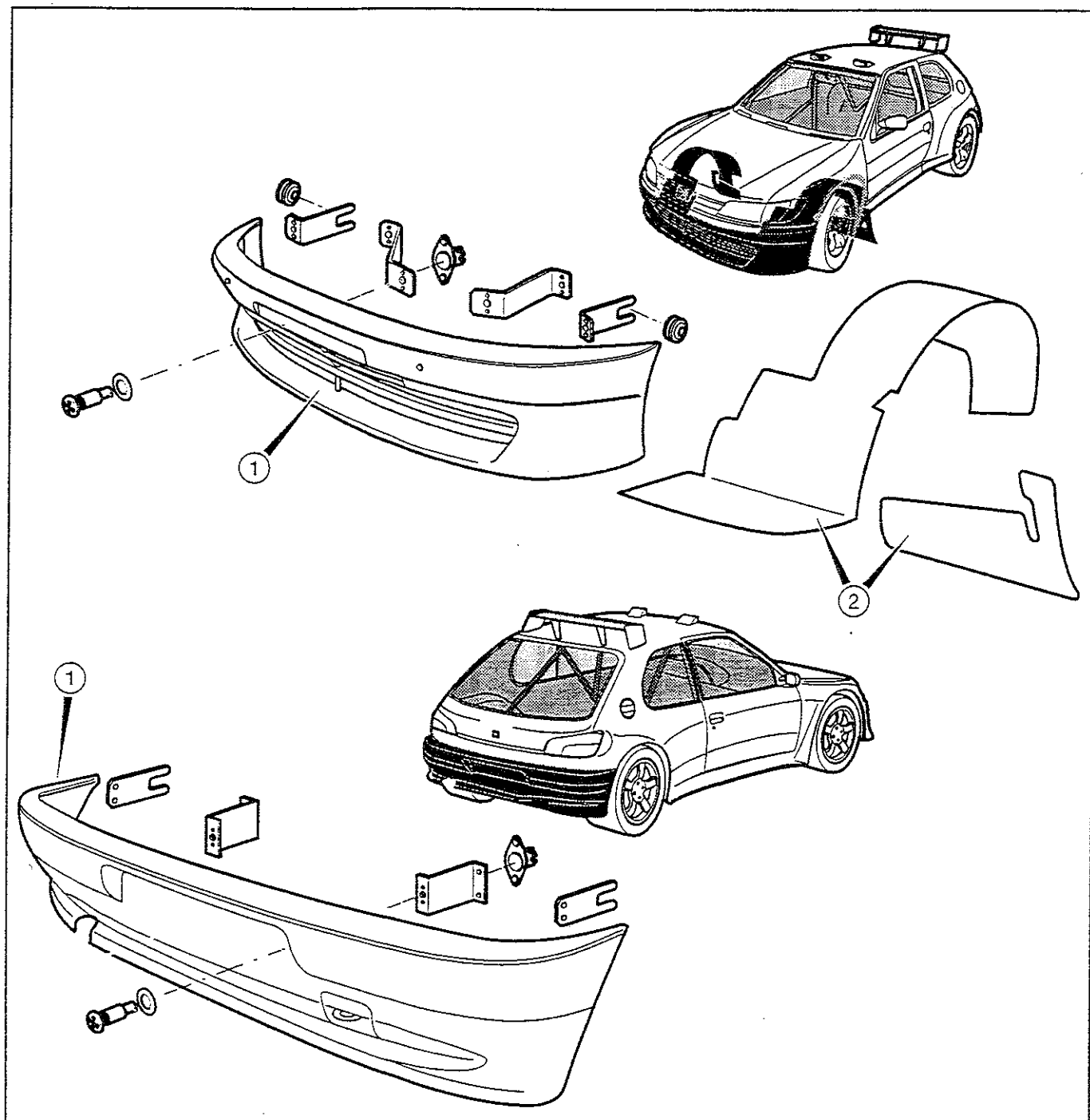

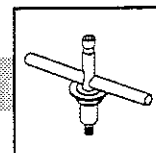

ACCESSOIRES INTERIEURS

PARTICULARITES DU MONTAGE

- ① La croix de serrage des roues sert également de fixation de la roue de secours.
- ② Le support de roue de secours est à fixer sur le plancher par vis et non par soudure (difficultés de peinture et de nettoyage du plancher).
- ③ Les extincteurs ne sont pas vendus par la boutique PEUGEOT SPORT, il est vivement conseillé d'installer ceux de votre choix, en arrière des 2 sièges.
- ④ Renforcer les 2 supports de cric comme indiqué ci-dessous :
 - 1 • Par l'ajout des 2 renforts arrière soudés sur les supports et sur plancher arrière.
 - 2 • Par l'ajout des 2 renforts soudés sur le plancher.
 - 3 • En réalisant un trou diamètre 20 mm sur la traverse arrière plus soudure bouchon.
- ⑤ Installer si nécessaire les trappes de toit vendues par la boutique PEUGEOT SPORT.

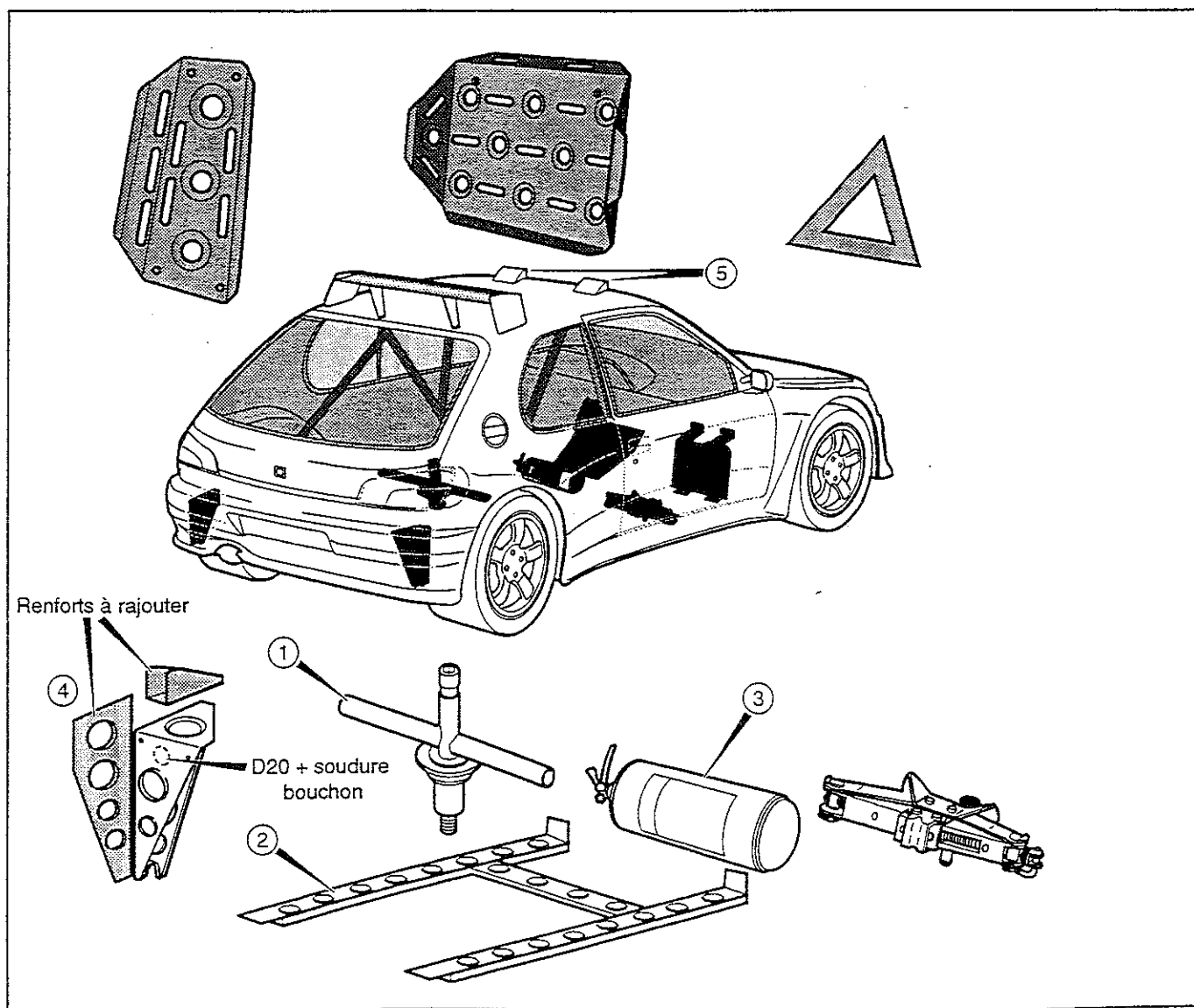

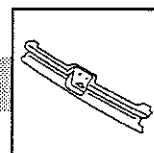

78A

GRILLE DE CALANDRE

PARTICULARITES DU MONTAGE

- ① Ajuster la calandre et la fixer sur les supports de phares.
- ② Ajuster les baguettes sur les ailes.
- ③ Coller le «LION» sur la calandre.

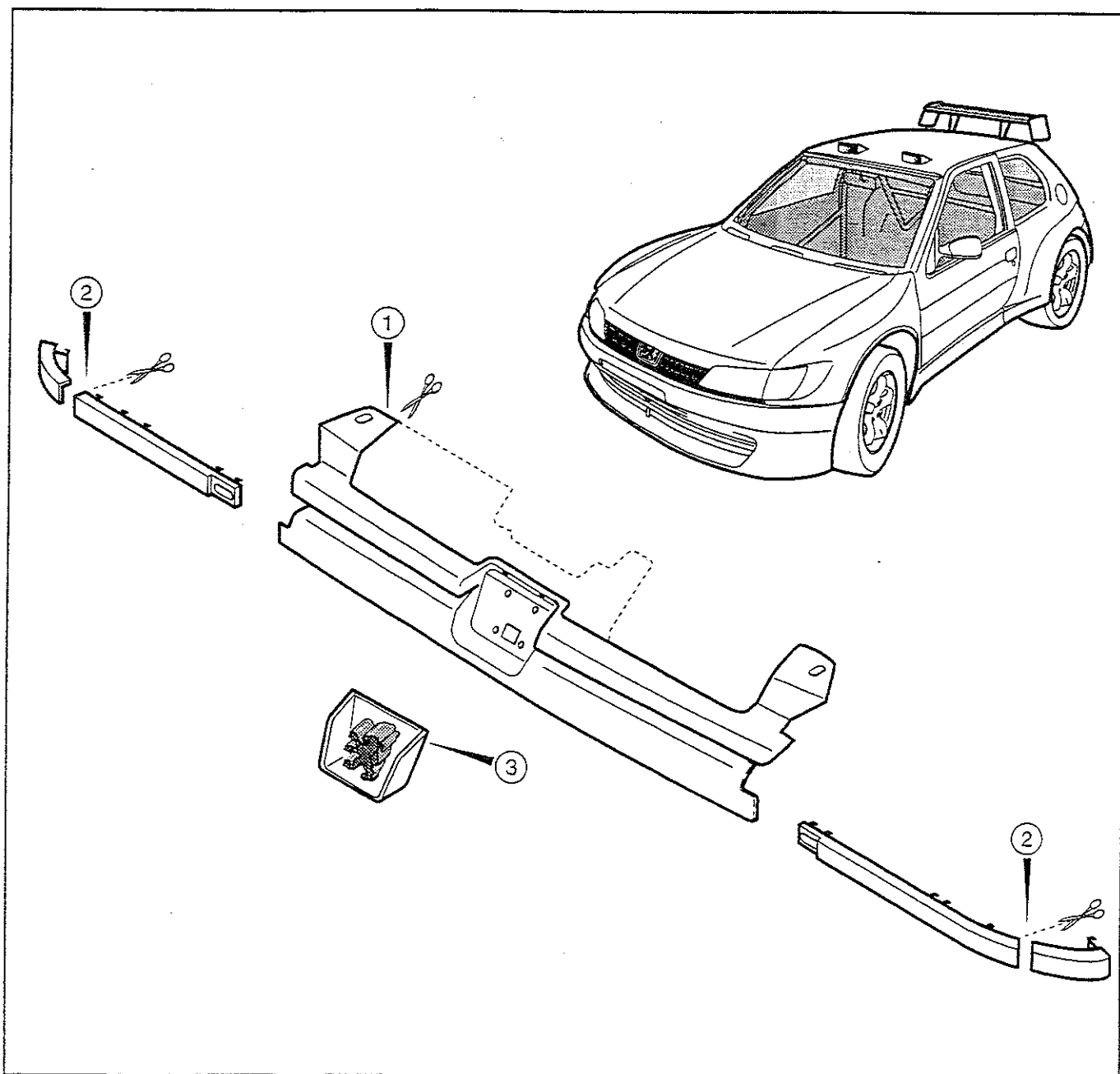



CAPOT ET FIXATIONS

PARTICULARITES DU MONTAGE

- ① Installer les attaches capot comme il est indiqué ci-dessous (voir aussi page 62A).

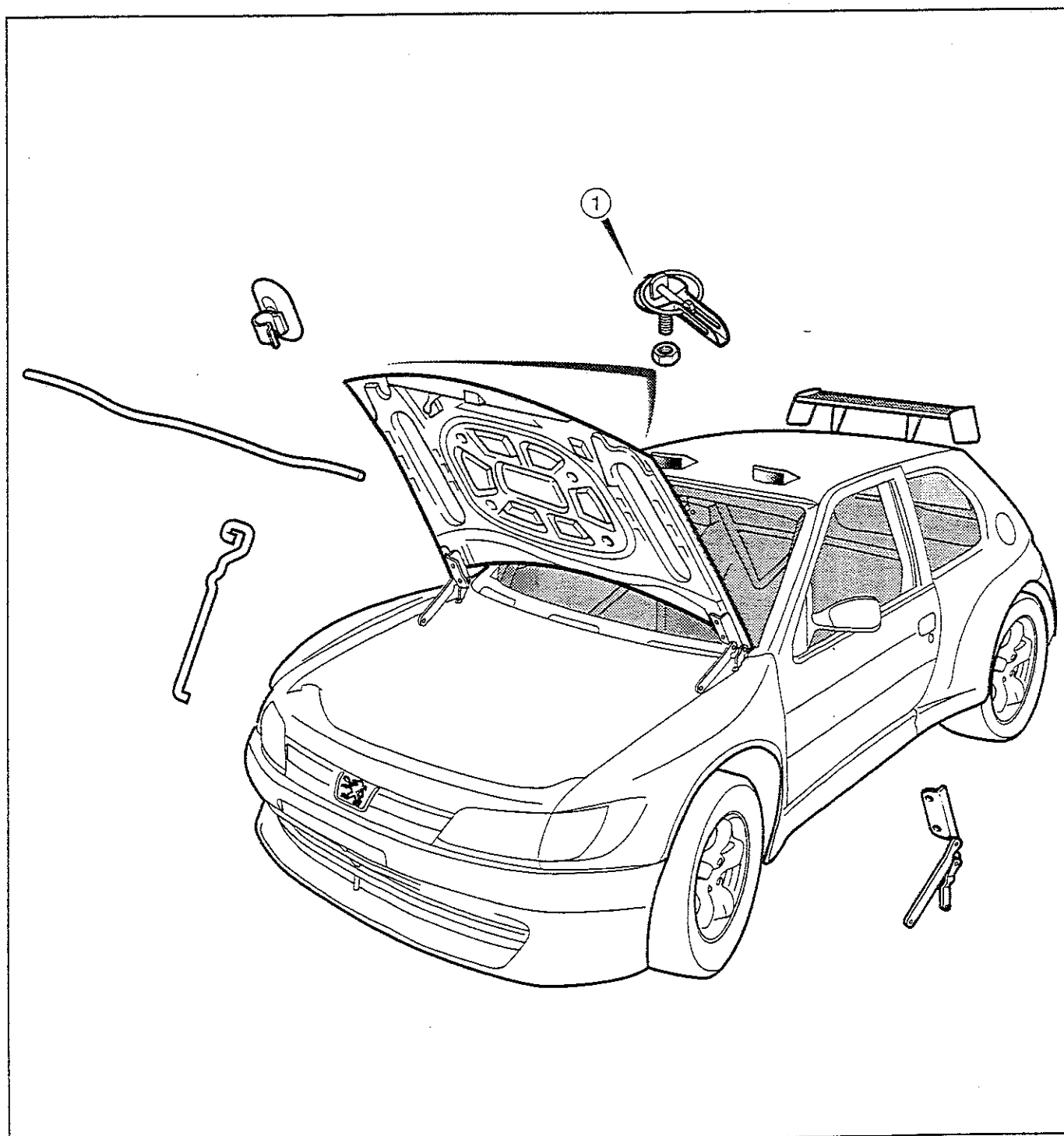

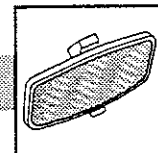

81G

RETROVISEURS

PARTICULARITES DU MONTAGE

- ① La garniture intérieur est à «velcroter».

